

№ на схеме	Код поставщика	Наименование детали	Характеристика	К-во, шт./изд.
1	13453,1034	Корпус двигателя		1
2	13434,4021	Кнопка выключателя		1
3	13434,4203	Рычаг выключателя		1
4	13453,3023	Колесо зубчатое коническое	Z=42	1
5	13013,1601	Втулка резиновая		1
6	13433,9923	Статор в сборе		1
7	13017,9071	Щетка электрическая		1
8	13017,9072	Щетка электрическая самоотключающаяся		1
9	76325,5021	Выключатель		1
10	13431,4181	Трубка защитная шнура		1
11	76755,4101	Шнур питания с вилкой	HO5RNF 2x1, L= 3,1м	1
12	13413,4231	Планка крепления шнура		1
15	13453,3761	Втулка		1
16	13453,1021	Крышка редуктора		1
17	84482,0051	Винт	Torx 4x22	4
18	00.01.01.01.09	Подшипник шариковый	609ZZ (9x24x7)	1
19	13453,9948	Якорь с вентилятором в сборе		1
20	13436,1019	Корпус редуктора		1
22	00.01.02.01.03	Подшипник игольчатый	HK-0810 (8x12x10)	1
24	13432,1311	Крышка подшипника		1
25	13453,3261	Шпиндель		1
30	84431,5255	Винт	Torx M4x15	4
31	13434,1342	Крышка подшипника		1
32	00.01.01.01.24	Подшипник шариковый	6201ZZ (12x32x10)	1
33	84482,0048	Винт	Torx 4x16	1
34	00.01.01.01.06	Подшипник шариковый	607ZZ (7x19x6)	1
35	84482,0027	Винт	Torx 3,5x14	1
36	13434,2611	Диафрагма		1
37	13434,9116	Щеткодержатель в сборе		1
38	13431,1591	Прокладка	0,1	1
39	13431,1592	Прокладка	0,2	1
40	74203,1629	Кольцо	16x29x4	1
42	76357,5049	Регулятор оборотов		1
44	13434,1721	Втулка		2
45	84482,0013	Винт	Torx 3x16	2
46	13453,3801	Втулка		1
47	13434,4391	Скоба выключателя		1
48	75700,0450	Пружина		1
49	74210,5215	Кольцо	52x1,5	1
50	13431,2251	Пружина спиральная		2
51	87080,0716	Шайба	7x16x0,2	1
52	84907,7250	Винт	Torx M4x10	3
53	82100,1360	Шпонка	6x4x56	1
54	84770,0423	Винт	M10x25	1
56	13453,7781	Шайба		1
58	91056,0000	Рукоятка боковая		1
59	00.02.01.01.08	Гайка	M8	1
60	13453,1062	Крышка корпуса двигателя		1
114	13453,8411	Кожух защитный в сборе		1
117	13453,7801	Круг шлифовальный	110x100x19	1



Каталог запасных частей изделия

Действителен с: 27.09.2010г.

МАШИНА РУЧНАЯ  
ЭЛЕКТРИЧЕСКАЯ  
ШЛИФОВАЛЬНАЯ ЩЕТОЧНАЯ

**МШ-110/1010**

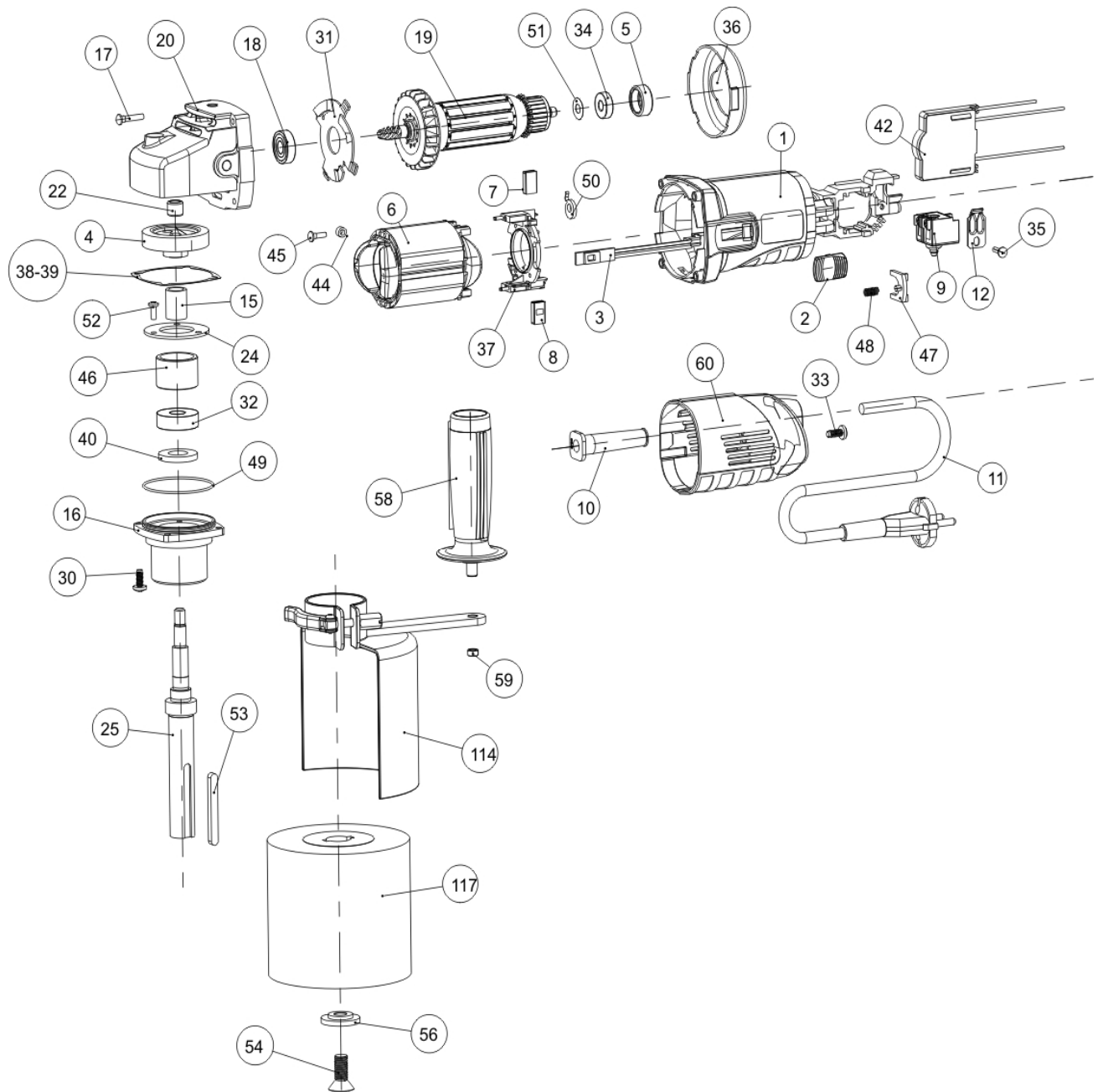

	<p>Каталог запасных частей изделия</p>	
<p>Действителен с: 27.09.2010г.</p>	<p>МАШИНА РУЧНАЯ ЭЛЕКТРИЧЕСКАЯ ШЛИФОВАЛЬНАЯ ЩЕТОЧНАЯ</p>	<p><b>МШ-110/1010</b></p>